

SVENSKA

INLEDNING

- Läs igenom texten innan du påbörjar arbetet!
- På framsidan finner du datering för denna utgåva och vilken utgåva denna ersätter.
- På första sidan visas de verktyg som behövs utöver standardverktygen, samt en översiktsbild av operationsstegen och satsinnehållet.
- I bildavsnittet beskrivs metoden i operationsordning. Ordningsföljden återkommer i textavsnittet.
- Klipp ut textsidan för att lättare kunna följa bild och text samtidigt.

Bilar med SRS (Airbag)

Bilar som är utrustade med SRS/SIPS-bag måste behandlas extra noggrant vid arbeten på bilen. Detta för att undvika att:

1. Personskador inträffar vid arbete med bilen.
2. Skada eller felfunktion uppstår på systemet. Arbeten med systemen för SRS/SIPS-bag eller andra komponenter i bilen som kan tänkas påverka SRS/SIPS-bag, ska alltid utföras av en auktoriserad Volvoverkstad.

Har bilen SRS/SIPS-bag?

Bilar med SRS känns lättast igen på att de har bokstäverna SRS skrivet på rattcentrumplattan och på panelen ovanför handskfacket om SRS finns på passagerarsida. Sips-bag dekal finns på stolarnas paneler och vindrutan.

Akta SRS-ledningar!

Var försiktig så SRS-ledningar inte kläms, skavs eller genomborras av skruvar. SRS-ledningar har nästan alltid orange ytterhölje.

Krocksensor för SRS

700/900/S90/V90

Krocksensorn är placerad under vänster framstol.

850/C70/S70/V70/S40/V40

Krocksensorn är placerad mellan handbroms och växelspak i mittkonsolen.

Montera aldrig tillbehör vid krocksensorn (A).

På 1992 års modell och tidigare får kontaktstycket för krocksensorn aldrig kopplas loss.

700 1987-1988

Vid all felsökning av elektriska/elektroniska system i bilen, samt vid svetsning, måste det gula kontaktstycket (B) till SRS-systemet delas, se bild.

Viktigt! Tändningsnyckeln ska stå i läge 0 när kontaktstycket delas och sätts ihop.

Styrning och framvagn

Vid arbeten med ratt, rattaxel eller styrväxel, måste vissa moment utföras enligt metoder i SRS-servicehandbok.

Varningslampa SRS

Om lampan lyser efter avslutat arbete, uppsök en auktoriserad Volvoverkstad.

Täckpanel för instrumentbräda och ljudvall till passagerarsida köpes separat.

- 1 - Ta reda på eventuell radiokod.
- Ta bort batteriets minusledning.
- 2 - Dra ut radion genom att trycka in spärrhandtagen (1) helt och frigör dem.
- Dra ut spärrhandtagen helt och ta bort radion.
- Lossa radions kontaktstycket.
- 3 - Ta bort ljudvall på förarsidan.
- Vik ner golvmatta och ta bort mattstöd vid tunneln.
- 4 - Ta bort skruvarna och handskfacket.
- 5 - Lossa ljudvall på passagerarsidan.
- 6 - Vik ner golvmatta och ta bort mattstöd på passagerarsidan vid tunneln.
- 7 - Ta bort luftmunstyckets galler på förarsidan genom att föra in ett krokliknande föremål (1) mellan spjällen och kroka fast bakom låsning (2), dra rakt ut.
- Ta bort högtalargaller (3), sidomunstycke (4) och skruvar (5).
- 8 - Ta bort mittersta luftmunstyckets galler (1).
- Ta bort skruvar (2).
- 9 - Ta bort högtalargaller (1), sidomunstycke (2) och skruvar (3) på passagerarsidan.
- 10 Gäller endast bilar med SRS på passagerarsida
- Ta bort skruvar (1) och kontaktstycke (2) till SRS.
- 11 - Lyft bort överdelen på instrumentbrädan.
- 12 - Ta bort utstansningarna på isolermattan på högersidan av tunneln.
- Lossa befintlig skruv till konsolen på vänstersidan av tunneln.
- För in konsolen från passagerarsidan och sätt dit den med skruvarna (1 och 2).
- 13 - Anslut ledningsmattan ur satsen till styrenheten enligt bild.
- Tryck fast clips (1) på styrenheten.
- 14 - Sätt dit styrenheten på konsolen, för in fästet (1) från passagerarsidan.
- Dra fast styrenheten på konsolen med skruvar (2).
- 15 - Ta bort främre tröskellist på passagerarsidan.
- 16 - Lossa och ta bort skruv (1) på instrumentbrädan på passagerarsidan.

- 17** - Dra ut instrumentbrädan något och ta bort befintliga skruvar på A-stolpen.
 - Sätt dit höger konsolfäste med skruvarna (1).
 - Sätt tillbaka skruven på instrumentbrädan, se bild punkt 16.
 - Sätt tillbaka tröskellisten.
- 18** - Sätt dit konsol (1) med 4 st skruv ur satsen i värmeanläggningen.
- 19** - Ta bort utstansningen i isolermattan på tunnelns högra sida.
 - Sätt dit höger konsolfäste med skruv (1) och mutter (2) i konsolen på värmeanläggningen.
- 20** - Ta bort transportskruven (1) från CD-romläsaren.
 - Sätt dit CD-romläsaren (2) och TMC-mottagaren (3) på konsolen.
- 21** - Sätt dit konsolen med CD-romläsaren och TMC-mottagaren under instrumentbrädan på konsolfästena med muttrar (1).
- 22** - Anslut 10-poligt (1) grönt kontaktstycke från styrenheten till TMC-mottagaren och 16-poligt (2) grönt kontaktstycke till CD-romläsaren.
 - Sätt fast resterande kontaktstycken (3) och clips (4) från styrenheten på konsolen vid TMC-mottagaren enligt bild.
- 23** - Anslut GPS-antennens och bildskärmens ledningsmatta (1) till kontaktstycken (2) och sätt dit clips (3) på konsolen.
- 24** - Lossa kontaktstyckena (1) på kombiinstrumentets baksida.
 - Lossa klammor (2) på överkanten och ta bort kombiinstrumentet.
- 25** - Dra ledningsmattan för GPS-antennen och bildskärmen under värmereglaget upp vid uttaget för kombiinstrumentet.
- 26** - Sätt dit GPS-antennen som bilden visar och anslut ledningen.
 - Sätt dit clipset (1) i befintligt hål i instrumentbrädan.
 - Fixera ledningen med bandklamma under instrumenbrädan.
- 27** - Anslut det 15-poliga kontaktstycket från ledningsmattan i satsen till det lediga kontaktstycket som sitter på konsolen till TMC-mottagaren se bild punkt 23.
 - Dra ledningsmattan till radiofacket och anslut 10-poligt svart kontaktstycke till radions ledningsmatta.
 - Dra ledningsmattan upp till uttaget för kombiinstrumentet och vidare ner till multidonet vid elcentralen.
 - Fixera ledningsmattan med bandklammor till befintlig ledningsmatta.
- 28** - Sätt tillbaka kombiinstrument och anslut kontaktstyckena se bild punkt 24.
- 29** - Öppna och dela det gula multidonet.
 - Lossa vitt kontaktstycke vid position E från multidonet.
- 30** - Öppna låsningarna på kontaktstycket och lossa gul ledning från pos. 1, svart ledning från pos. 2 och rosa ledning från pos. 10.
 - Klipp av kontaktstiften.
 - Dubbelslå ledningarna med ledningar med samma färg från ledningsmatta till RTI och sätt dit nya kontaktstift.
 - Anslut ledningarna till kontaktstycket i positionerna där ledningarna var placerade innan.
 - Stäng låsningarna och sätt tillbaka kontaktstycket i multidonet.
- 31** - Öppna och dela det vita multidonet.
 - Lossa samtliga kontaktstycken från multidonet.
- 32** - Öppna låsningarna på kontaktstyckena, klipp av kontaktstiften och dubbelslå ledningarna med ledningarna med samma färg från TMC-mottagarens ledningsmatta och sätt dit nya ledningsskor.
 Kontaktstycke (grönt) A:
 Gul/violett ledning pos. 12.
 Kontaktstycke (blått) B:
 Röd ledning pos. 4.
 Kontaktstycke (gult) C:
 Blå ledning pos. 1 och vit (W) ledning pos. 18.
 Kontaktstycke (vitt) E:
 Blå/röd ledning pos. 11.
 - Anslut ledningarna till kontaktstyckena i positionerna där ledningarna var placerade innan.
 - Stäng låsningarna och sätt tillbaka kontaktstyckena i multidonet.
 - Sätt tillbaka multidonen på plats.
- 33** - Lossa panel (1) vid B-stolpe på passagerarsidan.
- 34** - Ta bort clipset (1) där panel för A-stolpe slutar vid B-stolpe.
 - Ta bort panel (2) vid A-stolpe.
- 35** - Öppna clipsen för ledningsmattan på A-stolpen.
 - Ta bort skyddspappret på antennen vid (1).
 - Placera antennen enligt bild, under clipsen.
 - Sätt dubbelhäftande tejp (2) på antenspröten (3), dra av skyddspappret och fäst antenspröten på A-stolpen. Lås clipsen.
 - Dra antennledningen under instrumentbrädan till TMC-mottagaren som sitter på passagerarsidan och anslut.
 - Klamma upp överlängd av ledningen.
 - Sätt tillbaka paneler för A- och B-stolpe.
- 36** Gäller bilar med SRS på passagerarsida
 - Lossa muttrarna till SRS under täcklocket och ta bort SRS-paketet.
 - Skruva fast SRS-paketet på det nya täcklocket, dra åt med 10 Nm.

- 37** - Sätt dit distansclipset (1) i befintligt hål.
- Sätt dit ny täckpanel på instrumentbrädan, se bild punkt 11.
- Sätt tillbaka skruvar, sidomunstycke och högtalargaller se bilder punkt 7,8 och 9.

Gäller endast bilar med SRS på passagerarsida

- Sätt tillbaka kontaktstycke till SRS och skruvar, se bild punkt 10. Dra åt skruvarna med 10Nm.

- 38** - Sätt dit skruv (1) på distansclipset.
- Anslut kontaktstycket till bildskärmen.
- Sätt dit bildskärmen med clipsen (2) under täckpanelen.
- Sätt dit skruvarna i bakkant och tryck dit täckkåpan.

- 39** - Vänd handskfacket upp och ner.
- Mät upp och märk ut för hålltagning för CD-läsarens lucka enligt bild.
- Såga ut efter märkningen och jämna till kanterna med fil.

- 40** - Sätt tillbaka mattstöden och mattorna, se bilder punkt 3 och 6.
- Sätt tillbaka ljudvall på förarsida.
- Sätt dit ny ljudvall på passagerarsida.

- 41** - Sätt tillbaka handskfacket.
- Sätt dit luckan för CD-läsaren.

- 42** - Anslut och sätt tillbaka radion.
- Tryck in spärrehandtagen (1).

- 43** - Vrid tändningsnyckeln till tändningsläge (II).
- Anslut batteriets minusledning.
- Programmera in eventuell radiokod.

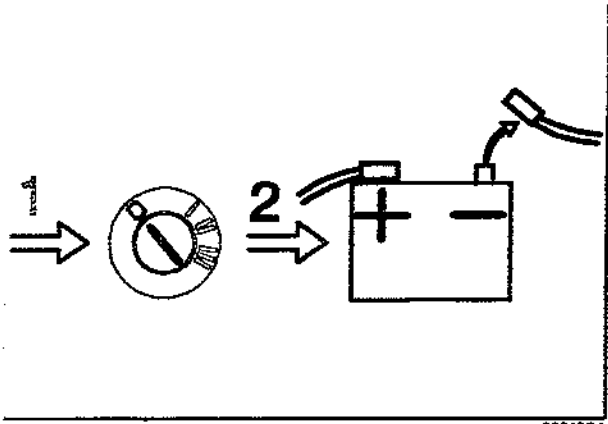

880135A

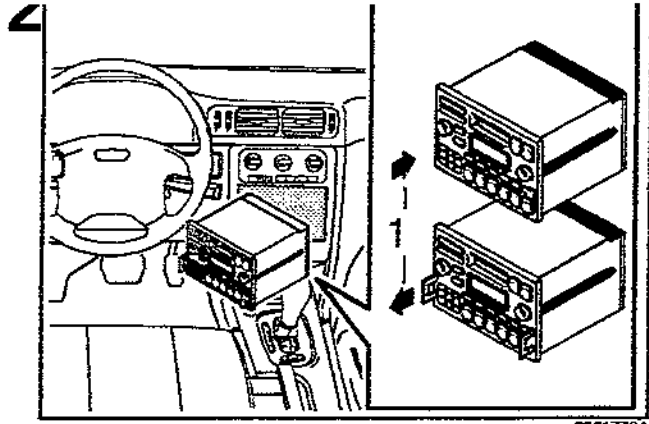

3901776A

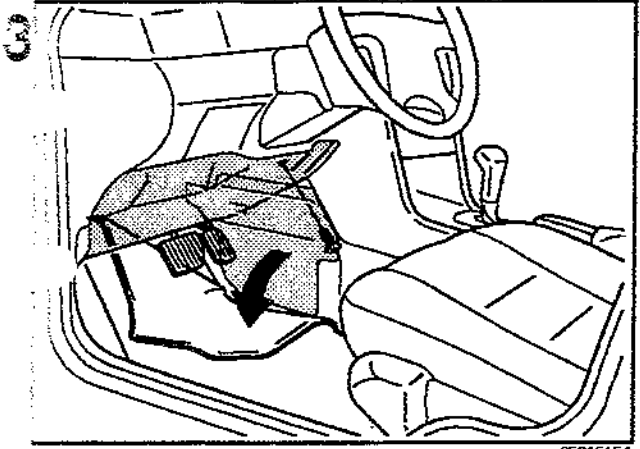

8501515A

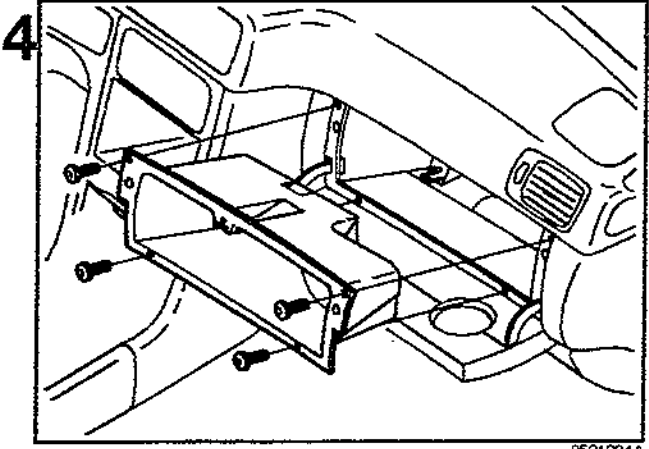

8501294A

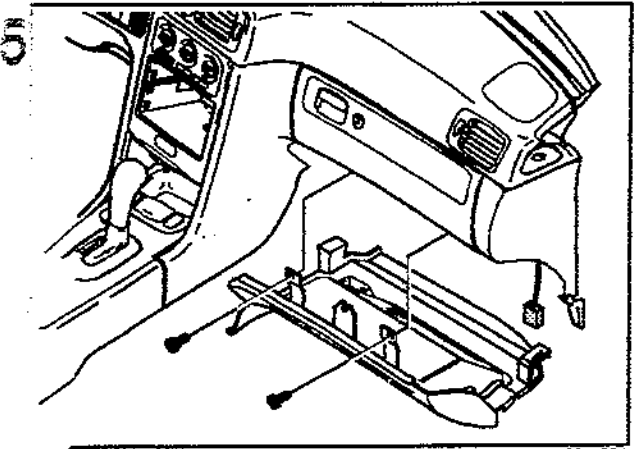

8501455A

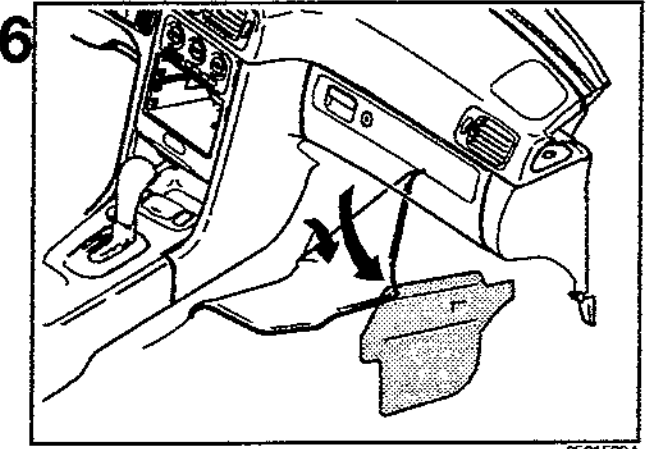

8501502A

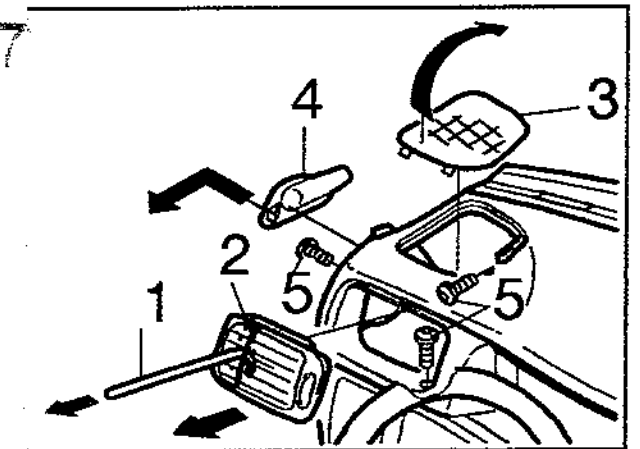

3501536A

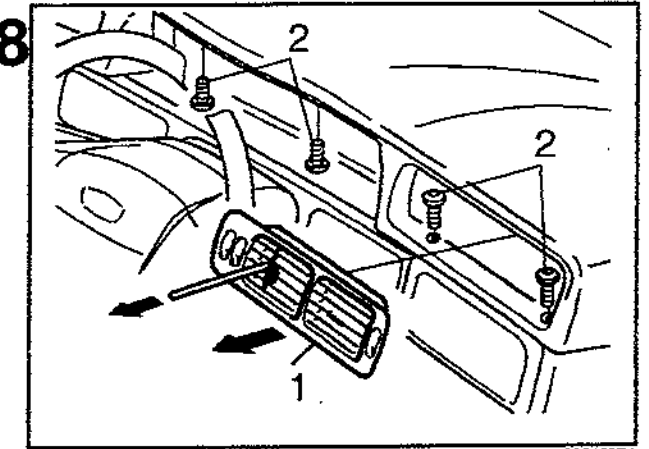

3501537A

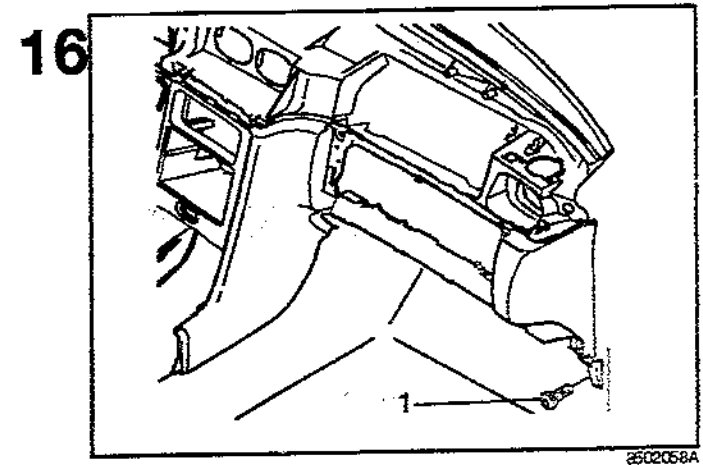
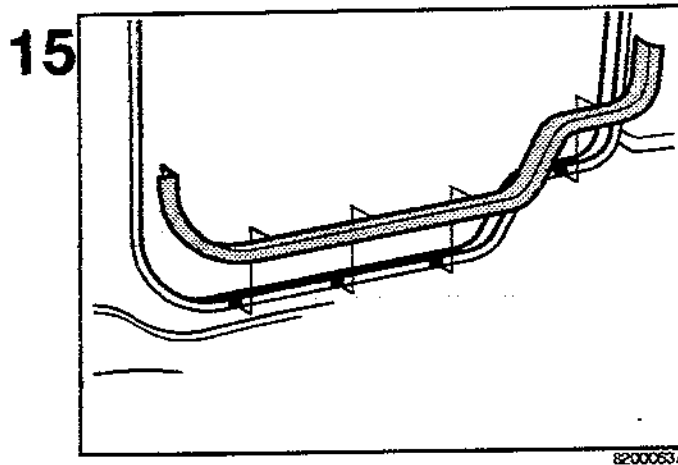
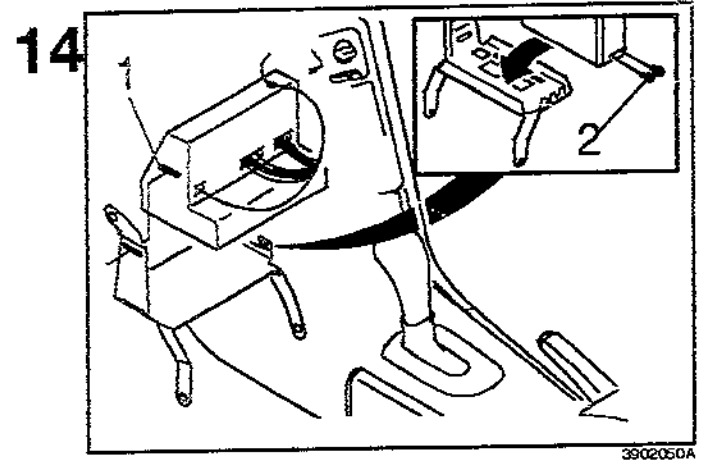
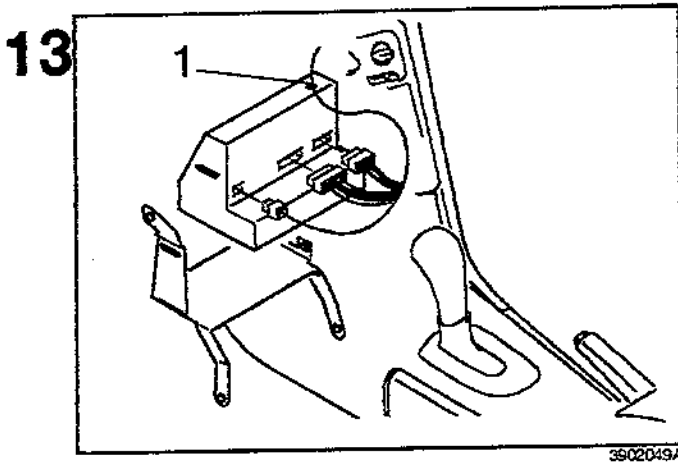
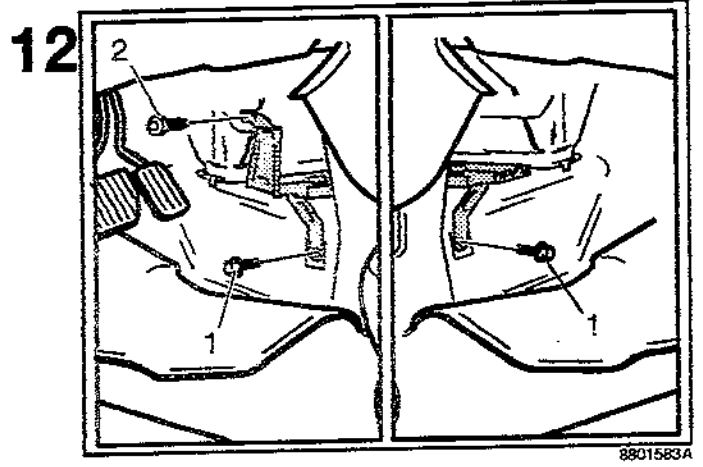
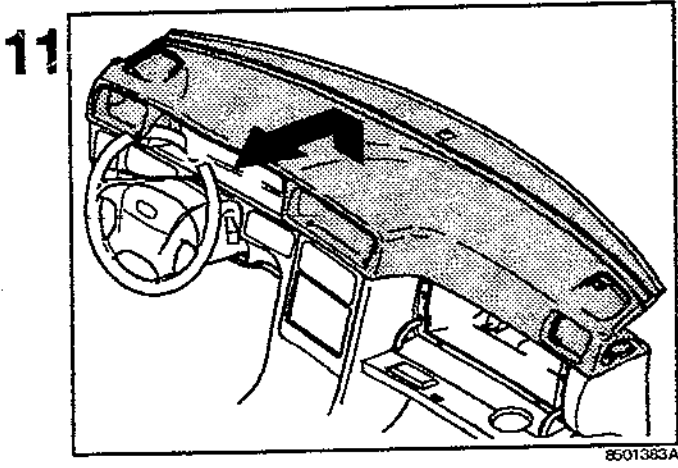
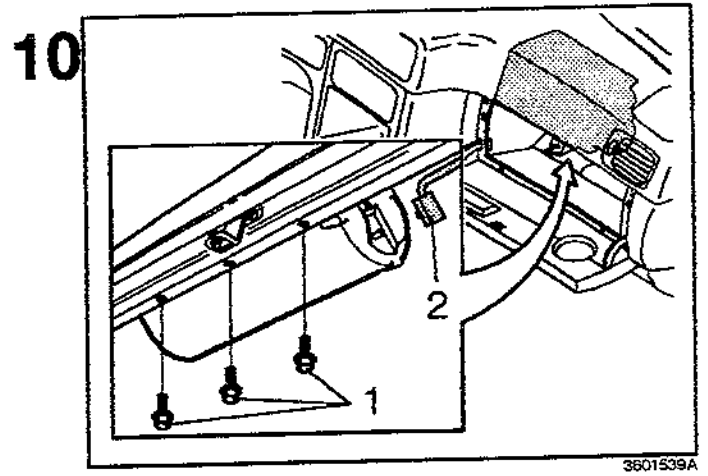
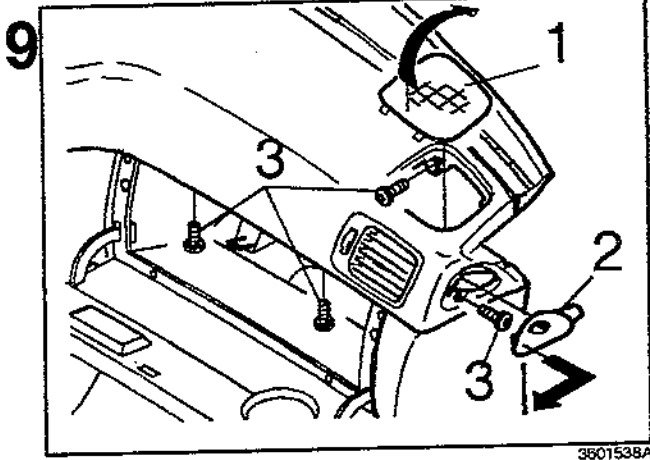

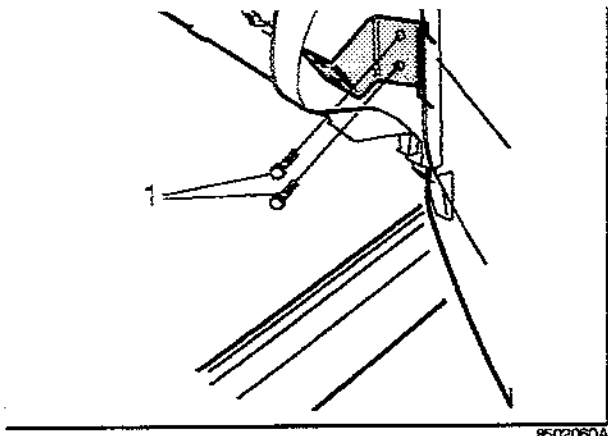

3902060A

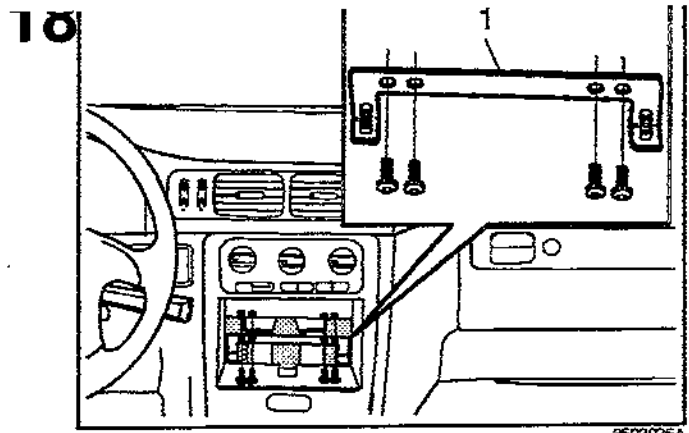

3902026A

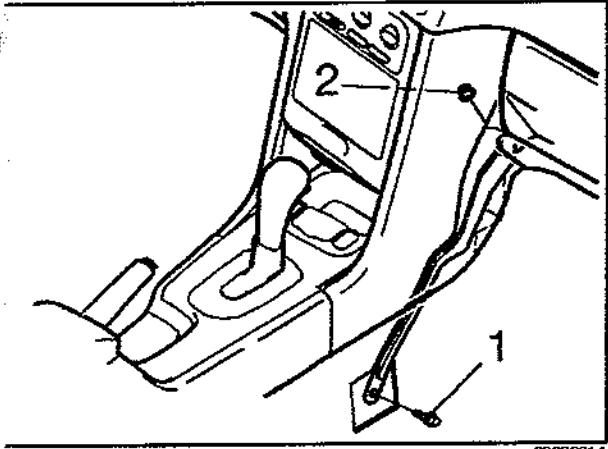

3902061A

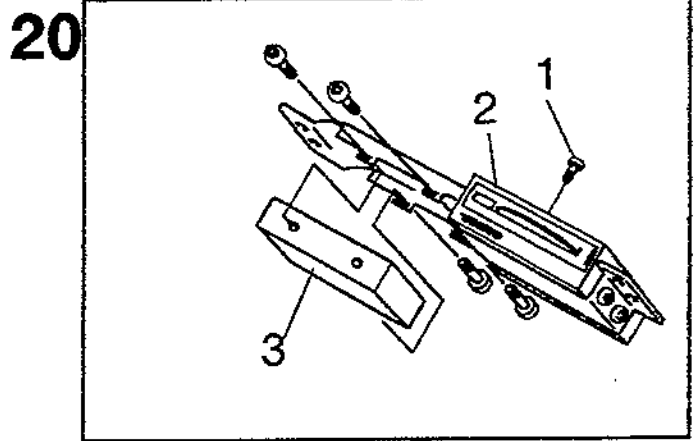

3902001A

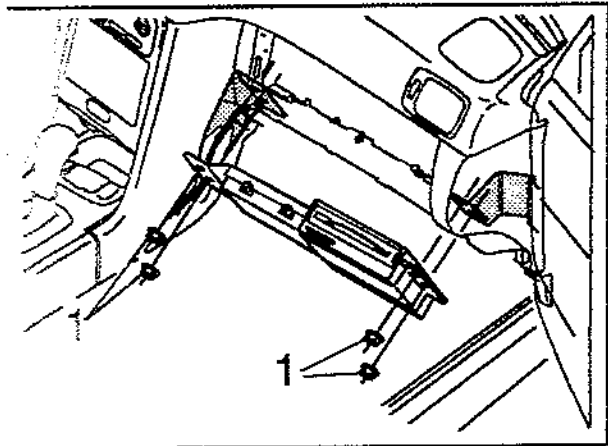

3902002A

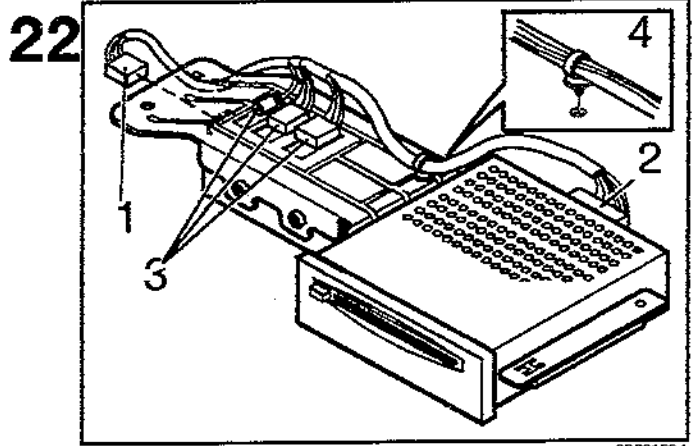

3902159A

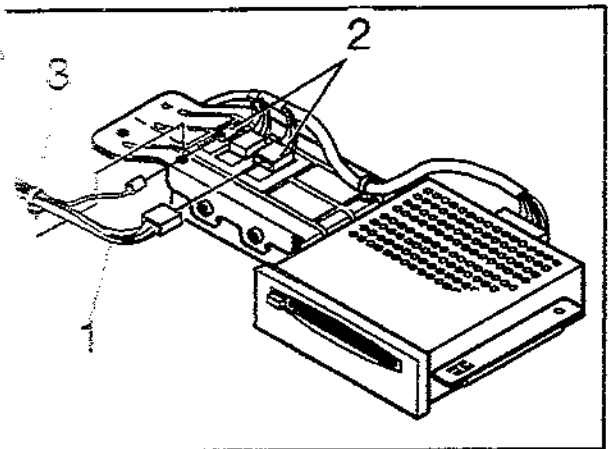

3902170A

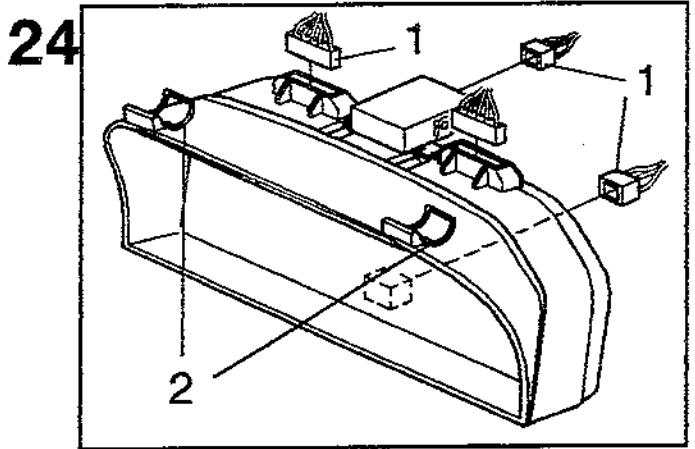

3601939A

25

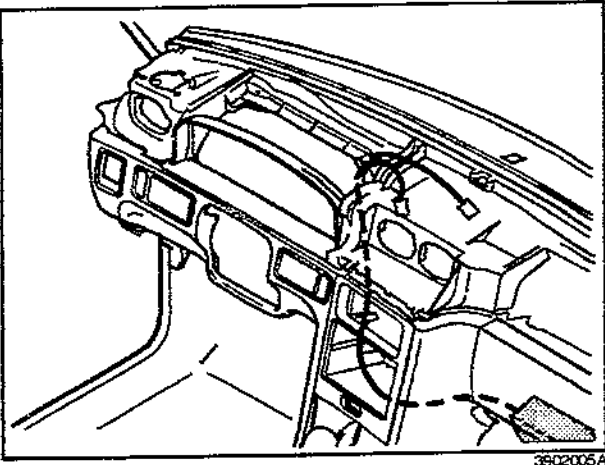

3902005A

26

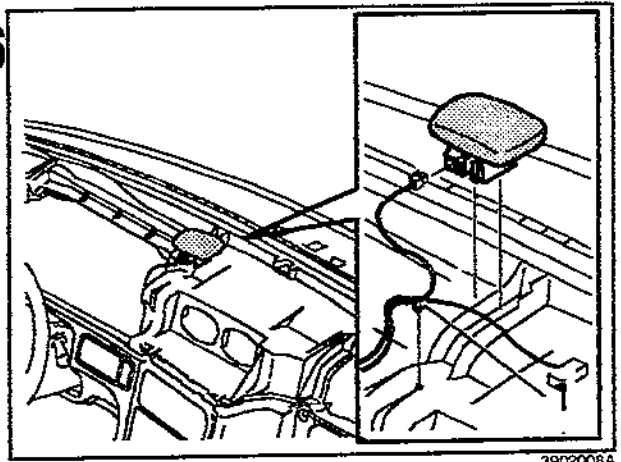

3902008A

27

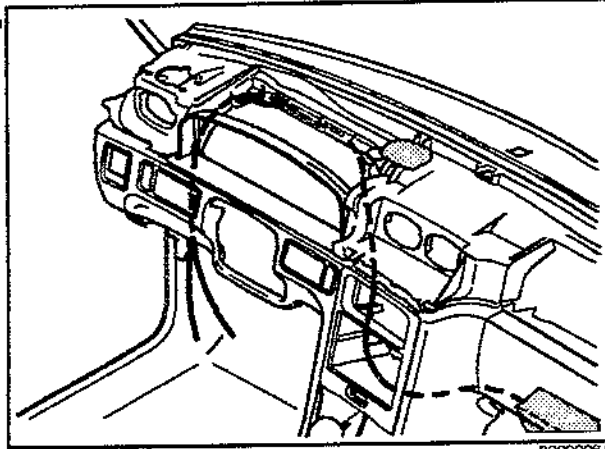

3902006A

29

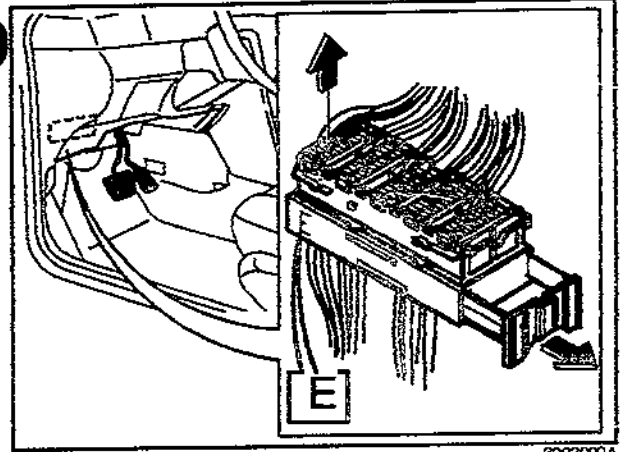

3902009A

30

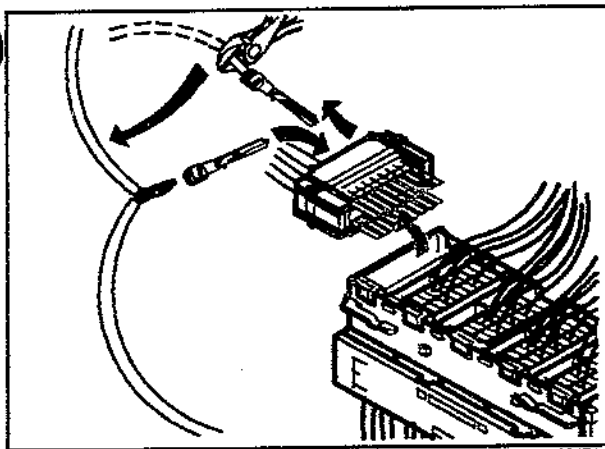

3902171A

31

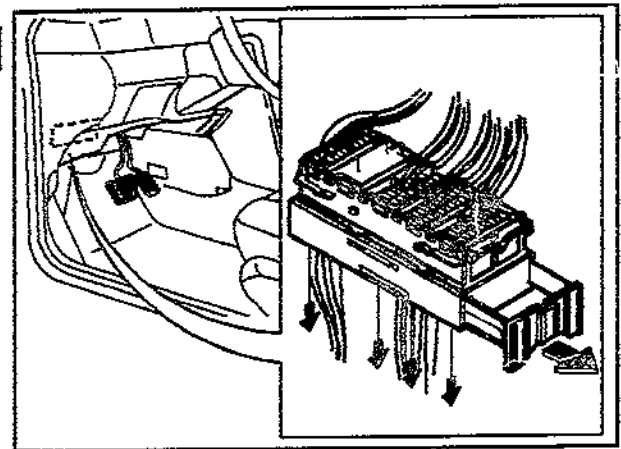

3902010A

32

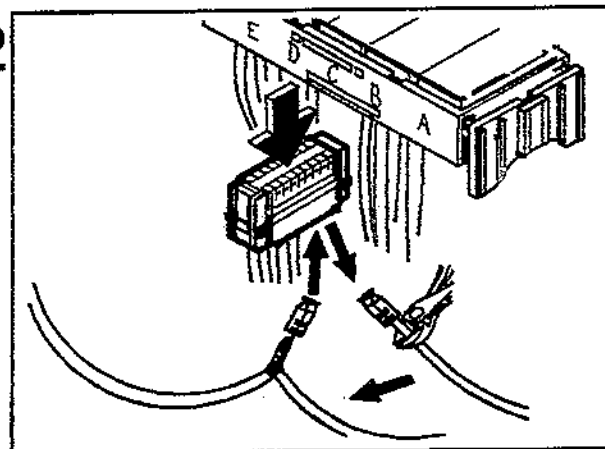

3902011A

33

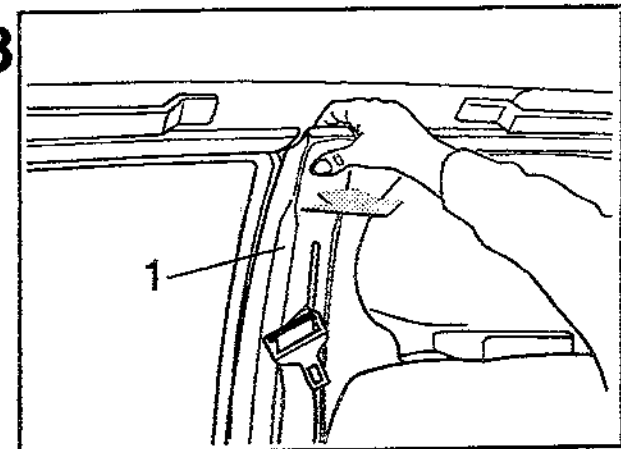

3902152A

Desain casing Kera 8mm, kepingan
vulcanite???

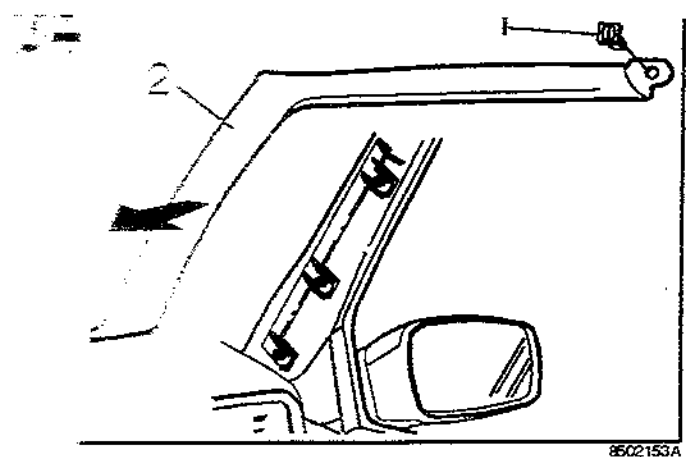

8502153A

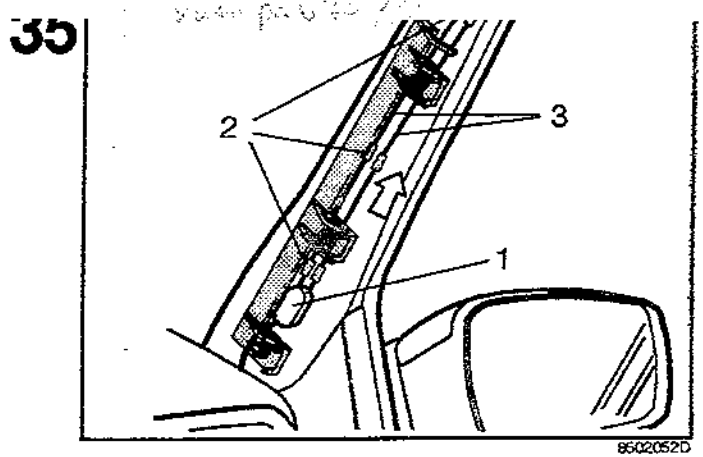

8502052D

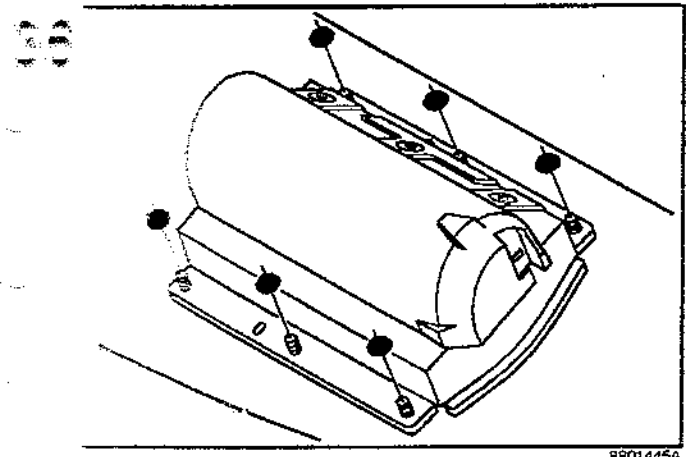

8801445A

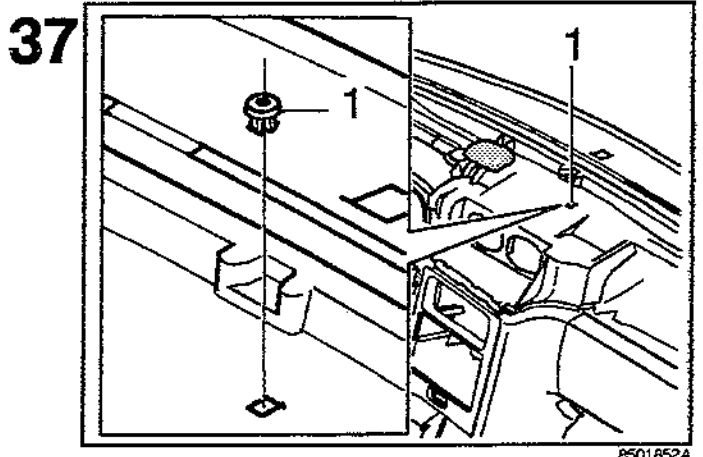

8501852A

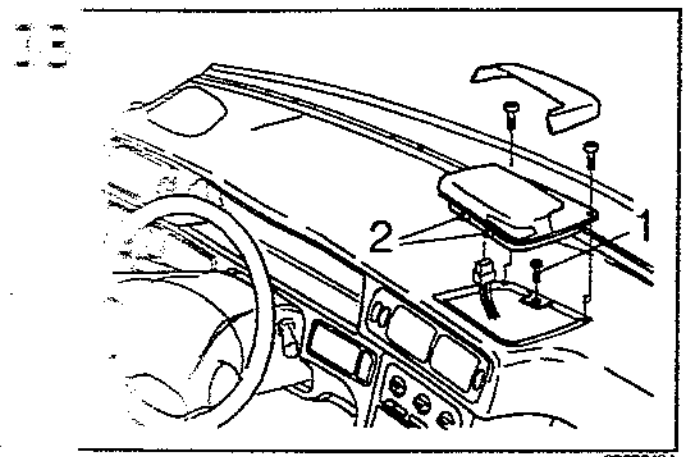

3902046A

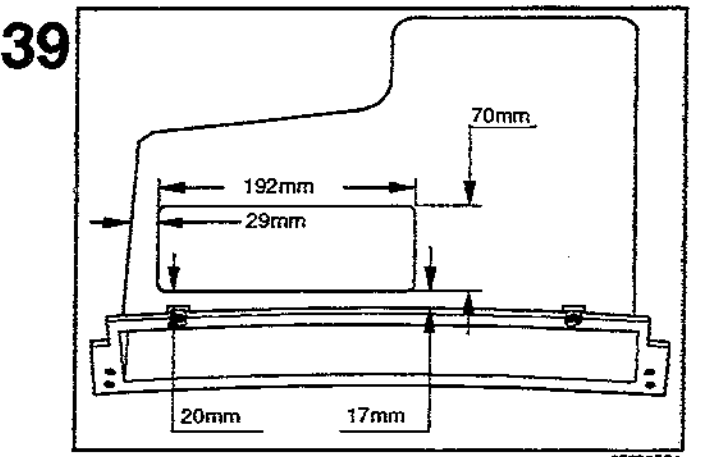

8502055A

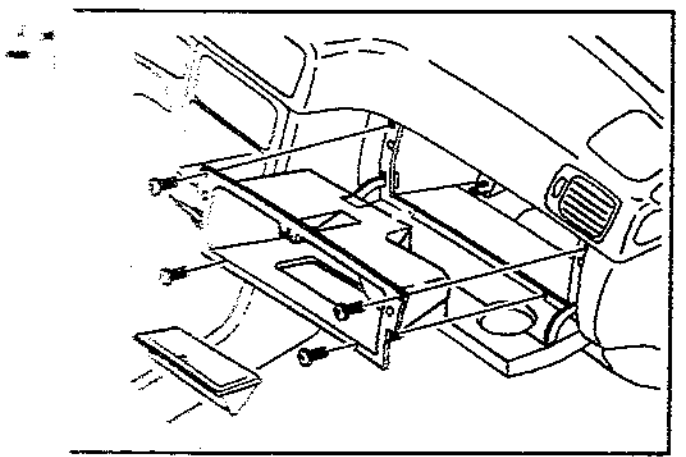

8502056A

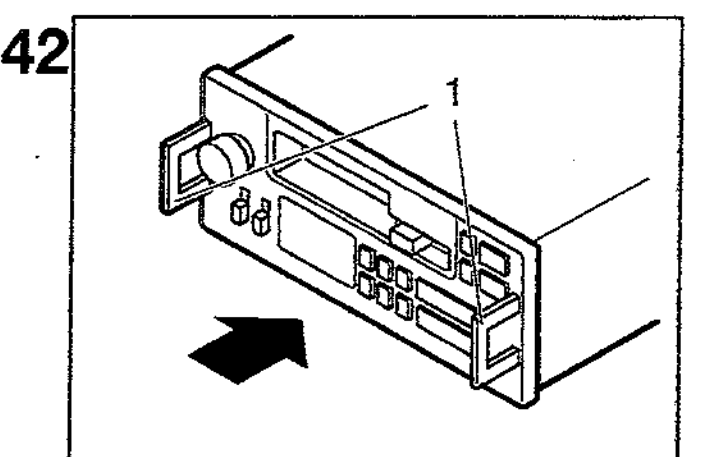

3901432A

43

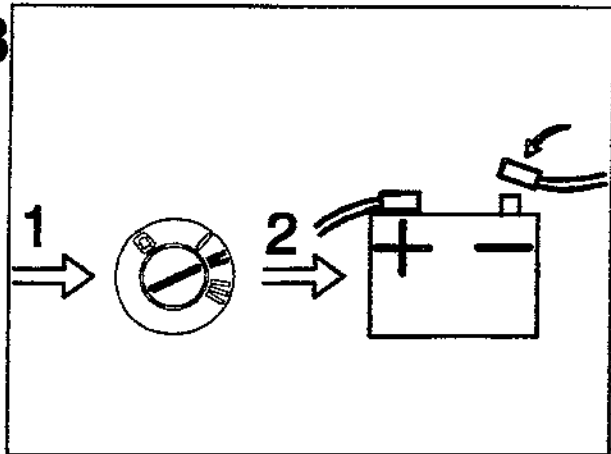

8800137A